



PM Series



48403275

PM175 & PM176 dummy trim

Installation Instructions

PM175 Escutcheon

1 Prepare the door.

Use the template included in the package or find templates at us.allegion.com in the Document Library. For further assistance, contact Customer Service at 1-877-671-7011.

2 Install mortise chassis.

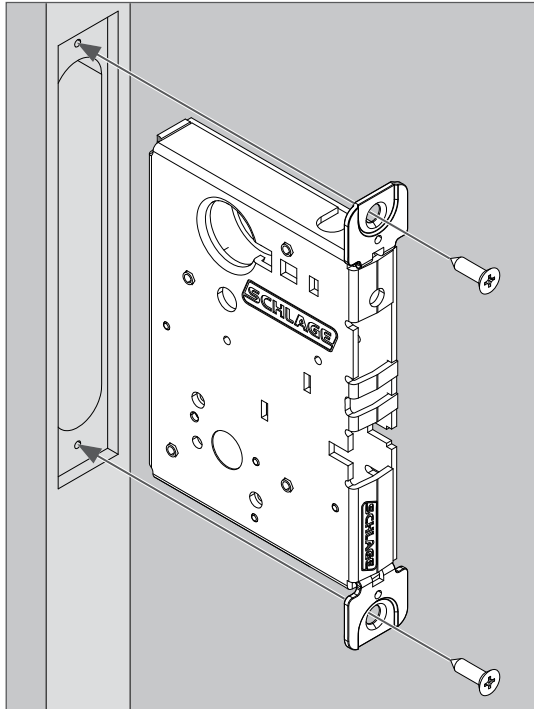

⚠ Do not fully tighten chassis mounting screws.

3 Install spring cage spacer.

ⓘ The spring cage spacer needs to be installed with the tab on the bottom.

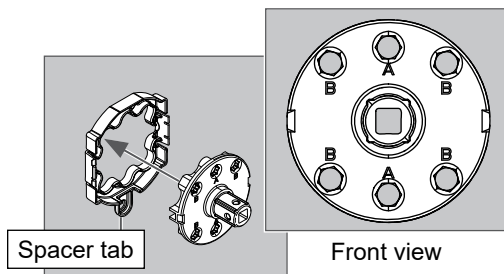

4 Install spring cage assembly.

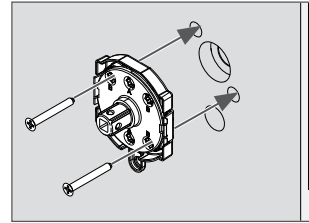

5 Install back plate.

ⓘ Install back plate at an angle to ensure it snaps into place with the spring cage assembly.

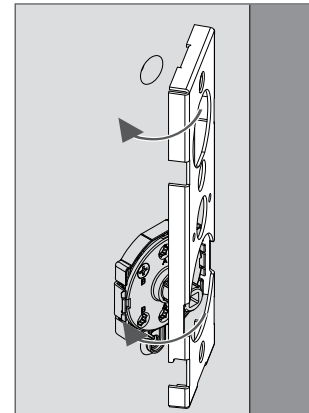

6 Install trim.

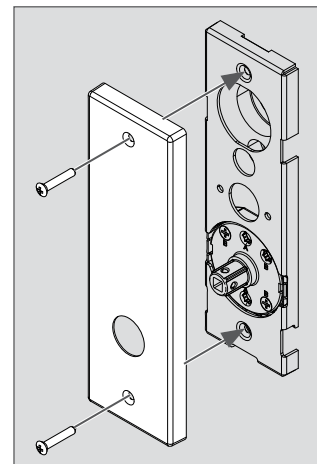

7 Install escutcheon lever.

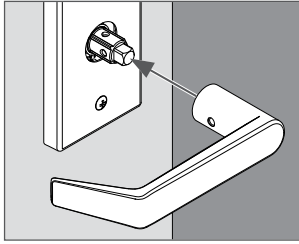

8 Install lever set screws.

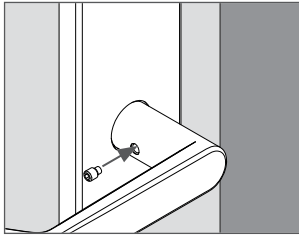

9 Tighten chassis screws.

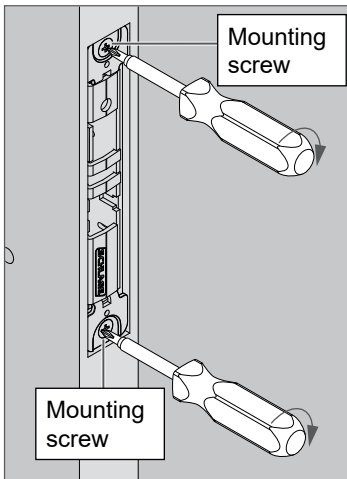

10 Install armor front.

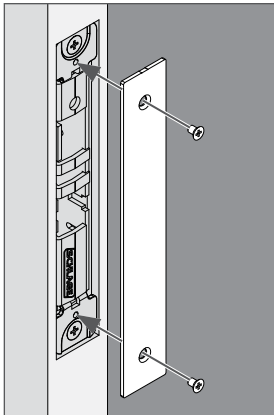

1 Prepare the door.

Use the template included in the package or find templates at us.allegion.com in the Document Library. For further assistance, contact Customer Service at 1-877-671-7011.

2 Install mortise chassis.

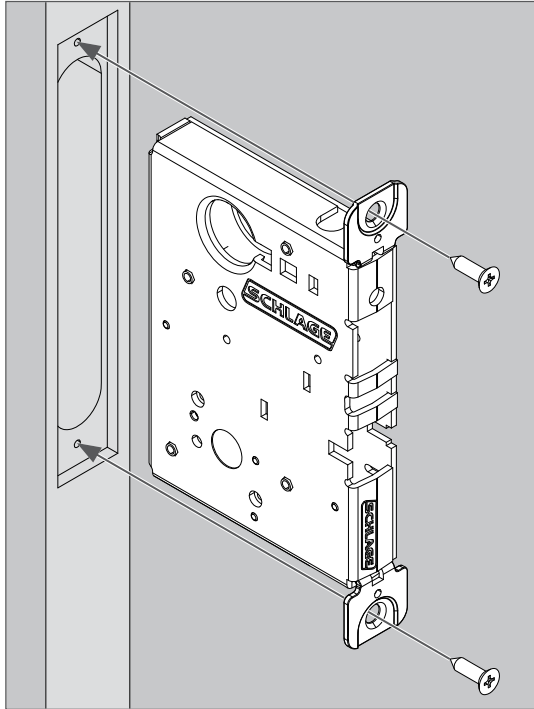

⚠ Do not fully tighten chassis mounting screws.

3 Install spring cage assembly.

① **Note: Make sure letters are upright. Screws go through the "B" holes.**

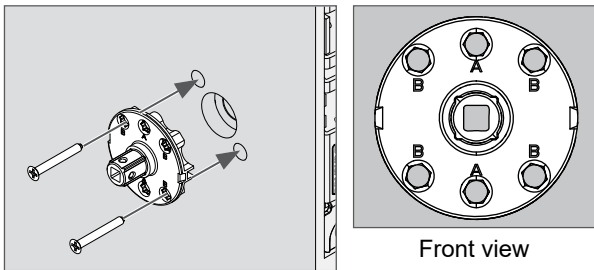

4 Install rose.

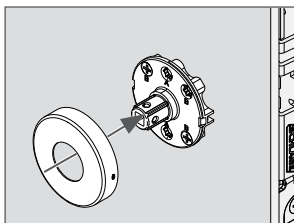

5 Install lever.

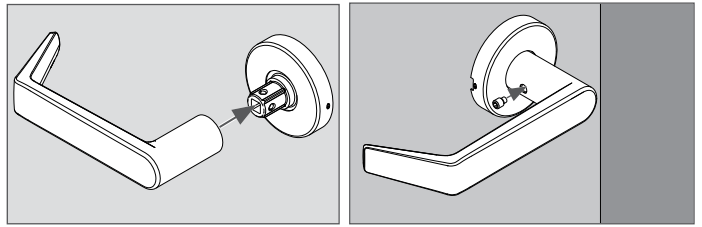

6 Tighten chassis screws.

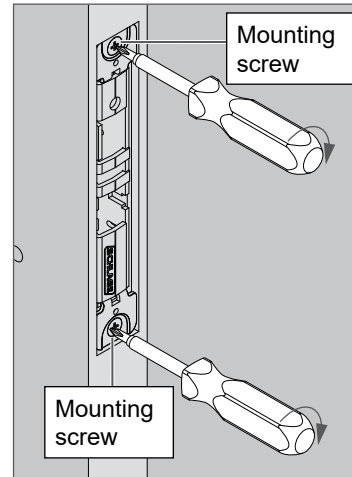

7 Install armor front

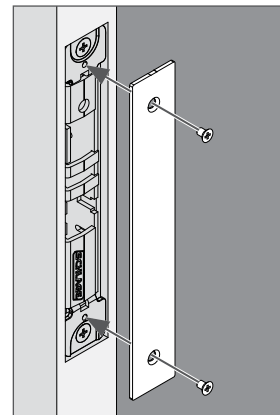

PM176 Escutcheon

1 Prepare the door.

Use the template included in the package or find templates at us.allegion.com in the Document Library. For further assistance, contact Customer Service at 1-877-671-7011.

2 Install mortise chassis.

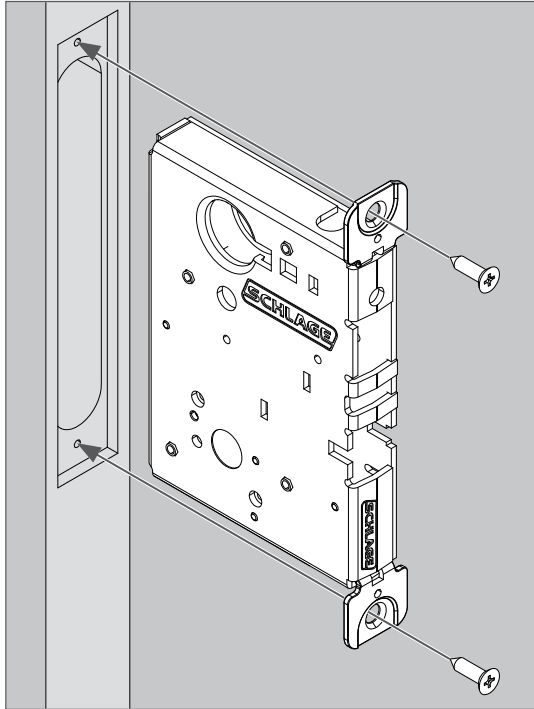

⚠ Do not fully tighten chassis mounting screws.

3 Prepare outside spring cage assembly and trim.

3a Install ferrules.

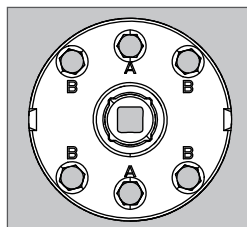
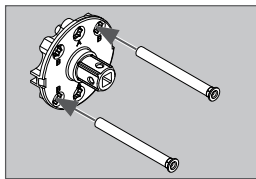

Front view

4 Install spring cage assembly into outside trim.

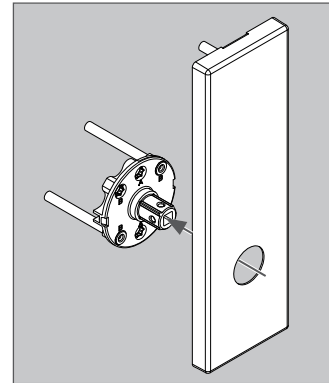

5 Install outside spacer onto outside trim assembly.

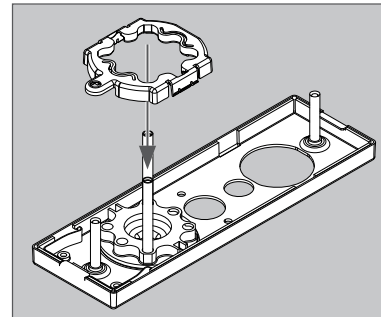

6 Install outside lever.

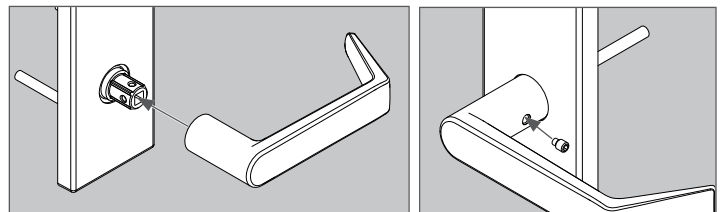

7 Install outside assembly.

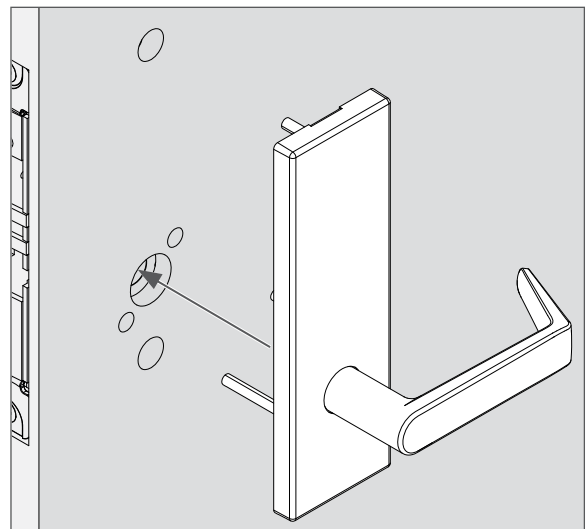

8 Install inside spring cage spacer.

- ① The spring cage spacer needs to be installed with the tab on the bottom.

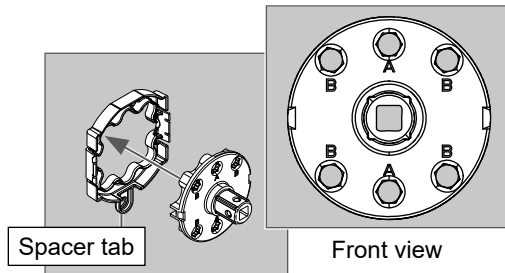

9 Install inside spring cage assembly.

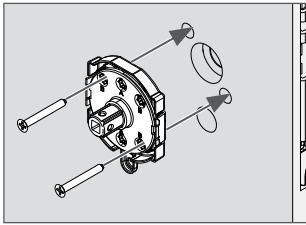

10 Install inside back plate.

- ① Install back plate at an angle to ensure it snaps into place with the inside spring cage assembly.

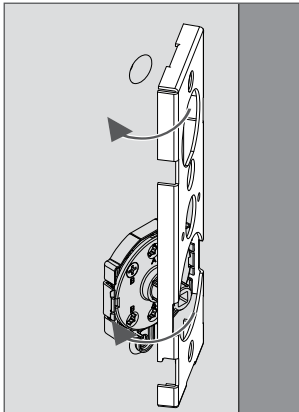

11 Install inside trim.

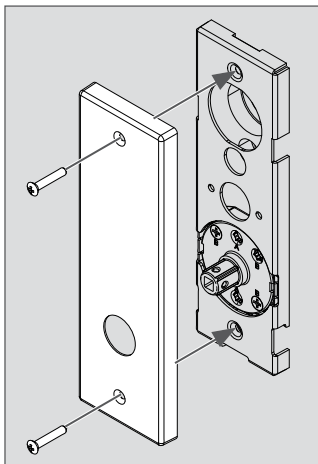

12 Install inside escutcheon lever.

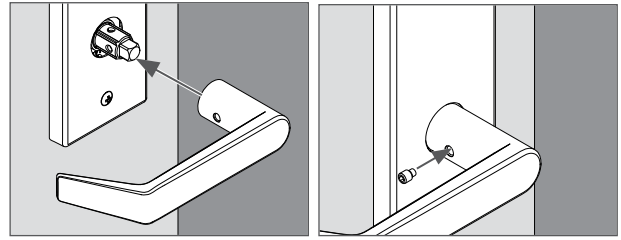

13 Tighten chassis screws.

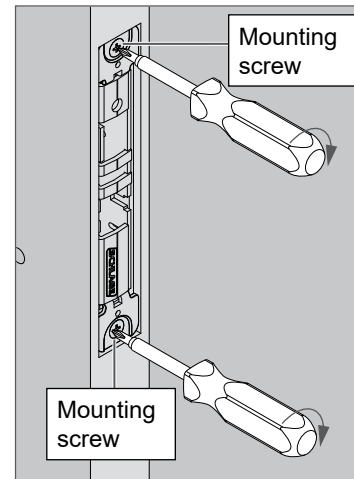

14 Install armor front

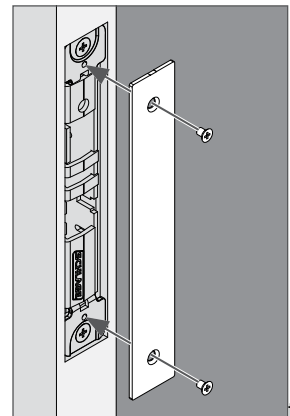

1 Prepare the door.

Use the template included in the package or find templates at us.allegion.com in the Document Library. For further assistance, contact Customer Service at 1-877-671-7011.

2 Install mortise chassis.

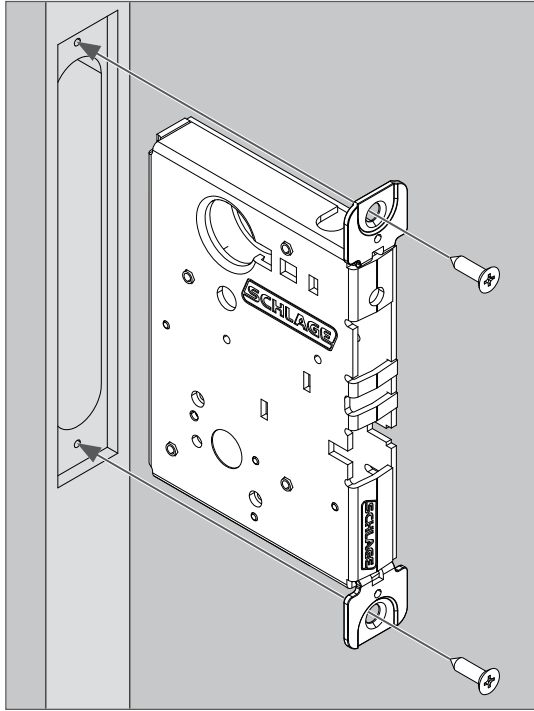

⚠ Do not fully tighten chassis mounting screws.

3 Prepare outside spring cage assembly and trim.

3a Install ferrules.

① **Note: Make sure letters are upright. Screws go through the "B" holes.**

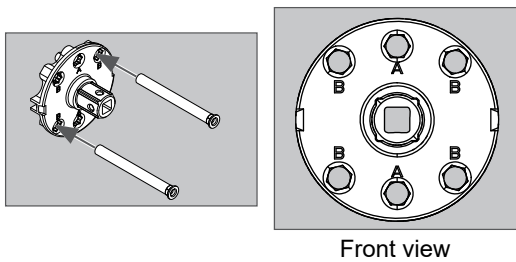

4 Install outside rose.

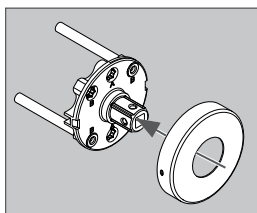

5 Install outside assembly.

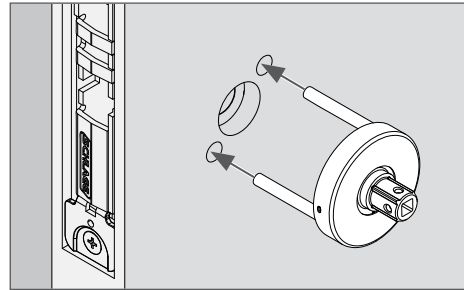

6 Install outside lever.

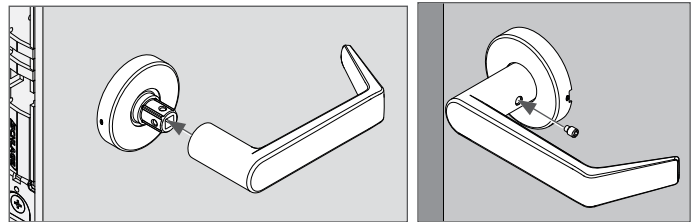

7 Install inside spring cage assembly.

① **Note: Make sure letters are upright. Screws go through the "B" holes.**

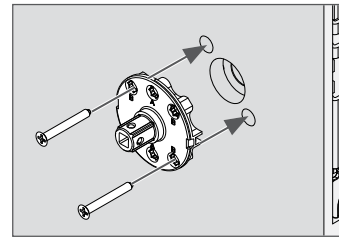

8 Install inside rose.

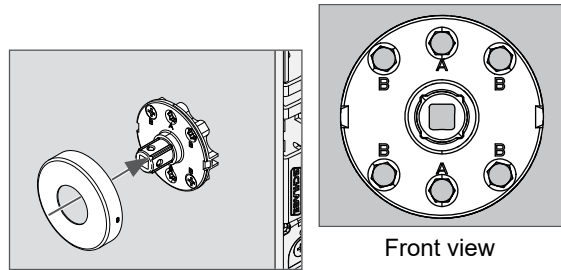

9 Install inside lever.

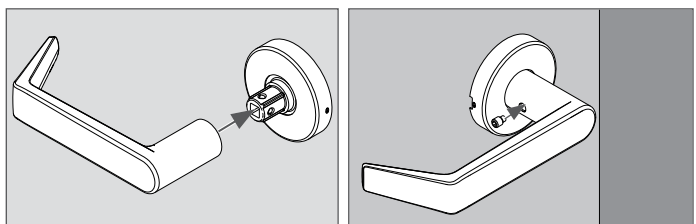

10 Tighten chassis screws.

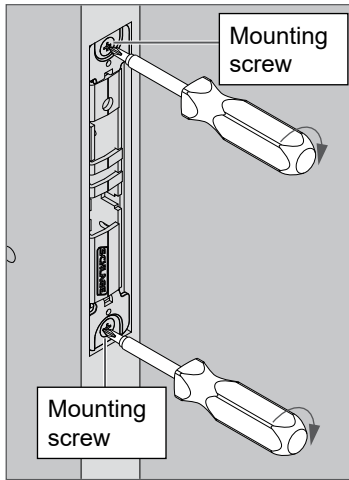

11 Install armor front

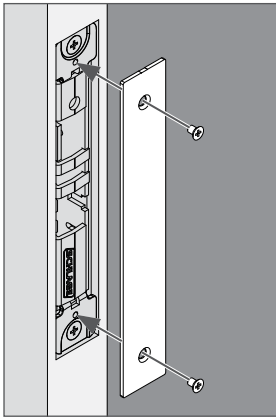



Serie PM Modèles PM

Moldura simulada PM175 y PM176
Garnitures factices PM175 et PM176

Instrucciones para la instalación
Instructions d'installation

Escudo PM175 Écusson PM175

1 Prepare la puerta.

Préparez la porte.

Use la plantilla incluida en el paquete o busque plantillas en us.allegion.com en la opción Document Library (Biblioteca de documentos). En caso de necesitar más ayuda, comuníquese con el Servicio de Atención al Cliente llamando al 1-877-671-7011.

Utilisez le gabarit fourni dans l'emballage ou recherchez des gabarits dans la bibliothèque de documents sur us.allegion.com. Pour obtenir de l'aide, communiquez avec le service à la clientèle au 1 877 671-7011.

2 Instale el chasis de la mortaja.

Installez le châssis de la mortaise.

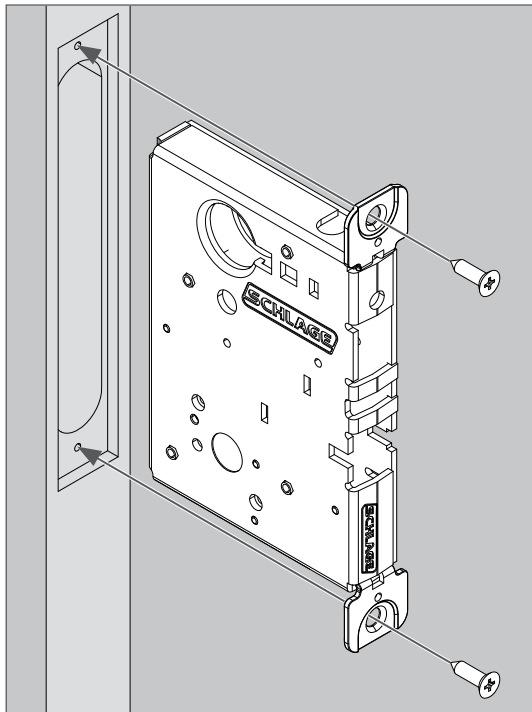

⚠ No apriete por completo los tornillos de montaje del chasis.

⚠ Ne serrez pas complètement les vis de montage du châssis.

3 Instale el espaciador de la caja de resorte.

Installez l'entretoise de cage du ressort.

- ① **El espaciador de la caja de resorte se debe instalar con la lengüeta en la parte inferior.**
L'entretoise de la cage à ressorts doit être installée avec la patte vers le bas.

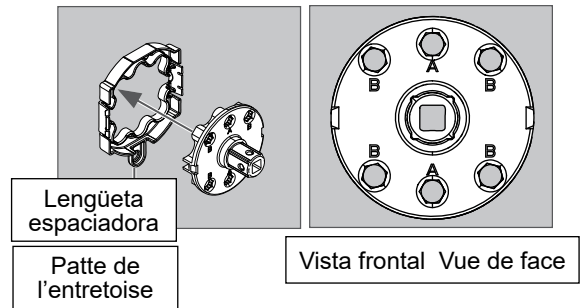

4 Instale el conjunto de la caja de resorte.

Installez la cage du ressort.

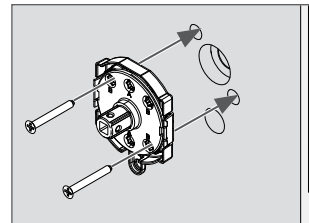

5 Instale la placa posterior.

Installez la plaque arrière.

- ① **Instale la placa posterior en ángulo para asegurarse de que encaje a presión en su lugar con el conjunto de la caja de resorte.**

Installez la plaque arrière en angle pour vous assurer qu'elle s'enclenche avec la cage du ressort.

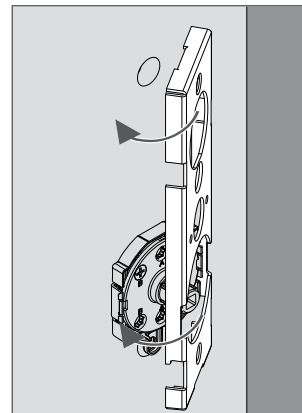

6 Instale la moldura.

Installez la garniture.

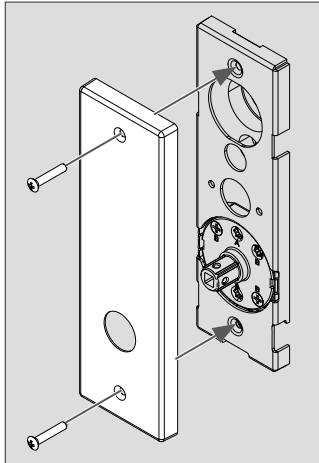

9 Apriete los tornillos del chasis.

Serrez les vis du châssis.

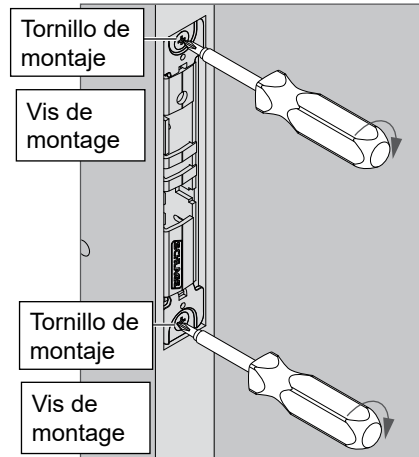

7 Instale el picaporte de escudo.

Installez le levier d'écusson.

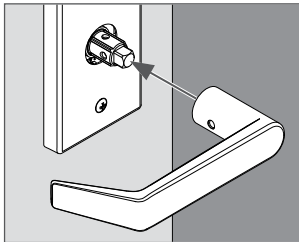

8 Instale el tornillo de fijación del picaporte.

Installez la vis de pression de levier.

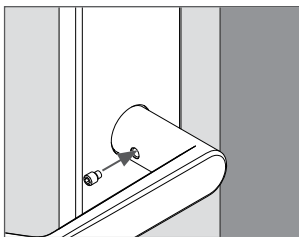

10 Instale el frente de blindaje.

Installez l'armure frontale.

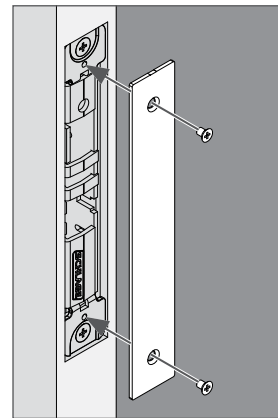

1 Prepare la puerta.

Préparez la porte.

Use la plantilla incluida en el paquete o busque plantillas en us.allegion.com en la opción Document Library (Biblioteca de documentos). En caso de necesitar más ayuda, comuníquese con el Servicio de Atención al Cliente llamando al 1-877-671-7011.

Utilisez le gabarit fourni dans l'emballage ou recherchez des gabarits dans la bibliothèque de documents sur us.allegion.com. Pour obtenir de l'aide, communiquez avec le service à la clientèle au 1 877 671-7011.

2 Instale el chasis de la mortaja.

Installez le châssis de la mortaise.

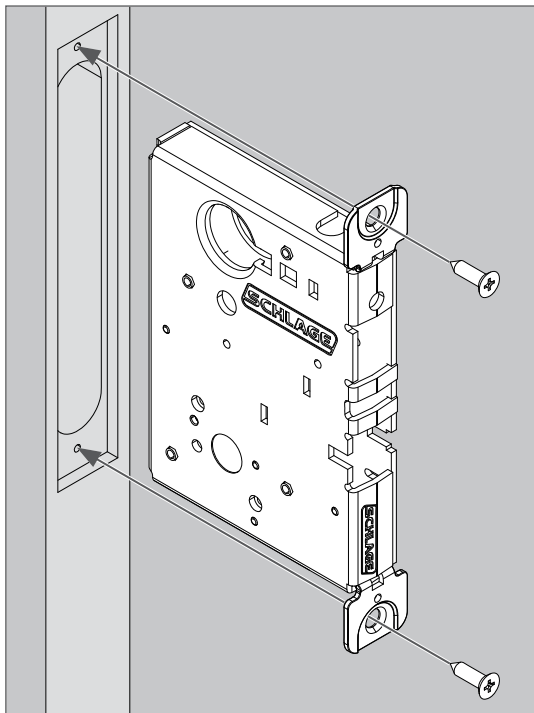

⚠ No apriete por completo los tornillos de montaje del chasis.

⚠ Ne serrez pas complètement les vis de montage du châssis.

3 Instale el conjunto de la caja de resorte.

Installez la cage du ressort.

① **Nota: Asegúrese de que las letras estén en posición vertical. Los tornillos pasan por los orificios "B".**
Remarque : Assurez-vous que les lettres sont droites. Les vis traversent les trous B.

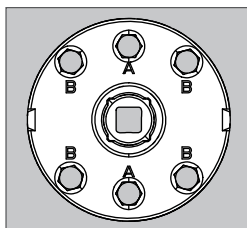
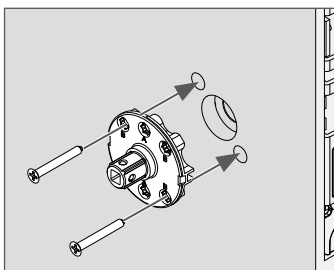

Vista frontal Vue de face

4 Instale la roseta.

Installez la rosette.

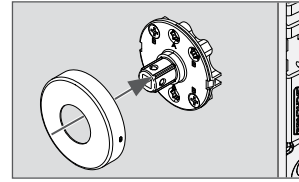

5 Instale el picaporte.

Installez le levier.

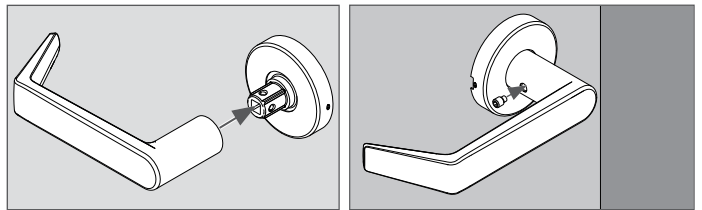

6 Apriete los tornillos del chasis.

Serrez les vis du châssis.

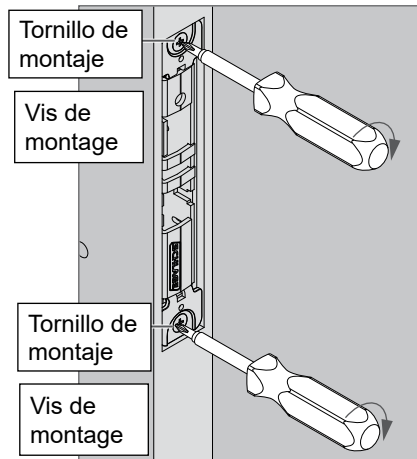

7 Instale el frente de blindaje.

Installez l'armure frontale.

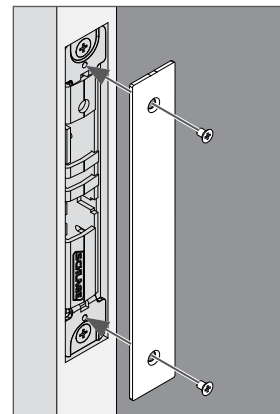

1 Prepare la puerta.

Préparez la porte.

Use la plantilla incluida en el paquete o busque plantillas en us.allegion.com en la opción Document Library (Biblioteca de documentos). En caso de necesitar más ayuda, comuníquese con el Servicio de Atención al Cliente llamando al 1-877-671-7011.

Utilisez le gabarit fourni dans l'emballage ou recherchez des gabarits dans la bibliothèque de documents sur us.allegion.com. Pour obtenir de l'aide, communiquez avec le service à la clientèle au 1 877 671-7011.

2 Instale el chasis de la mortaja.

Installez le châssis de la mortaise.

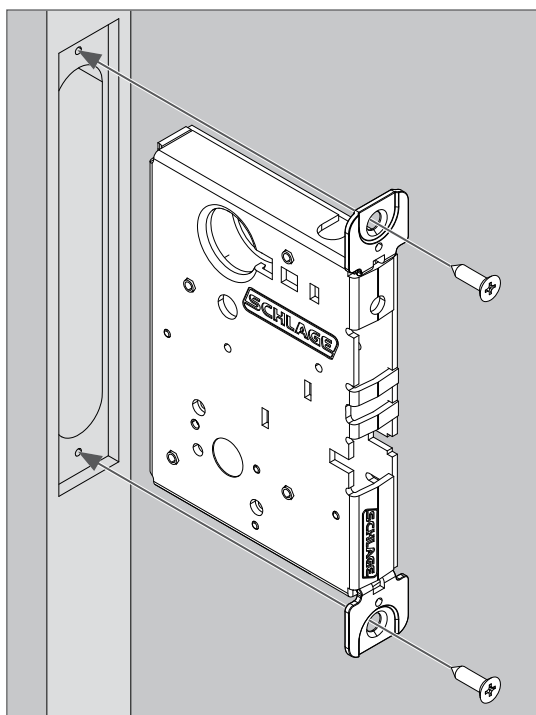

- ⚠ No apriete por completo los tornillos de montaje del chasis.
- ⚠ Ne serrez pas complètement les vis de montage du châssis.

3 Prepare el conjunto de la caja de resorte exterior y la moldura.

Préparez l'assemblage et la garniture de la cage à ressorts extérieure.

3a Instale las férulas.
Installez les viroles.

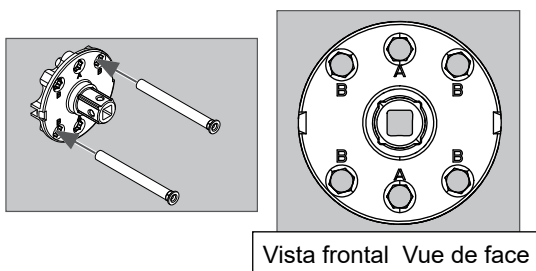

Vista frontal Vue de face

4 Instale el conjunto de la caja de resorte en la moldura exterior.

Installez la cage du ressort dans la garniture extérieure.

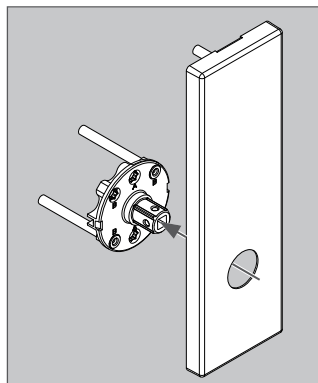

5 Instale el espaciador exterior en el conjunto de la moldura exterior.

Installez la cale extérieure sur la garniture extérieure.

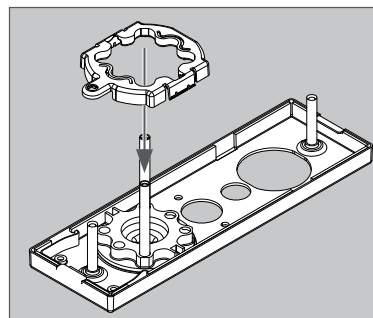

6 Instale el picaporte exterior.

Installez le levier extérieur.

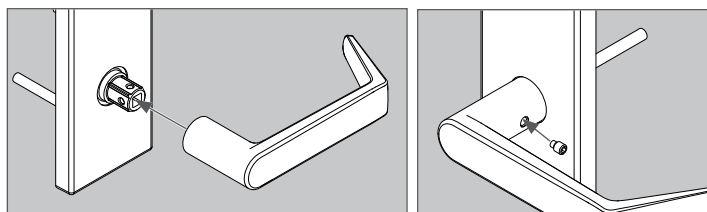

7 Instale el conjunto externo.

Installez l'assemblage extérieur.

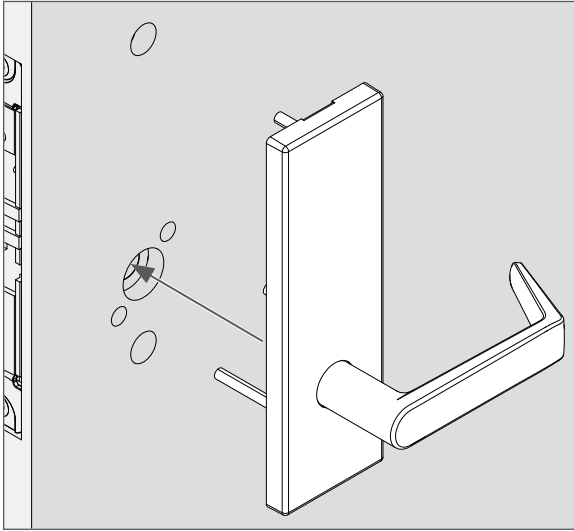

8 Instale el espaciador de la caja de resorte interna.

Installez l'entretoise de la cage à ressorts intérieure.

- ① El espaciador de la caja de resorte se debe instalar con la lengüeta en la parte inferior. L'entretoise de la cage à ressorts doit être installée avec la patte vers le bas.

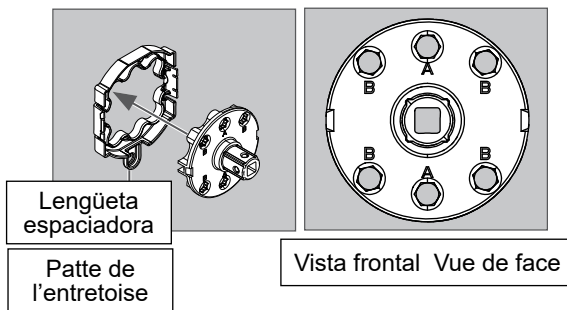

9 Instale el conjunto de la caja de resorte interna.

Installez l'ensemble de cage à ressorts intérieure.

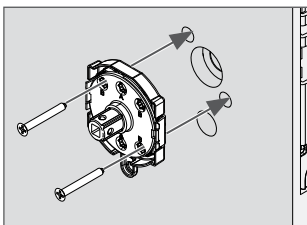

10 Instale la placa trasera interna.

Installez l'intérieur de la plaque arrière.

- ① Instale la placa posterior en ángulo para asegurarse de que encaje a presión en su lugar con el conjunto de la caja de resorte. Installez la plaque arrière en angle pour vous assurer qu'elle s'enclenche avec la cage du ressort.

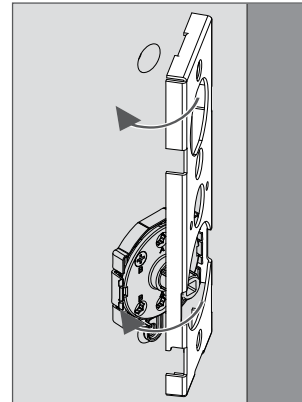

11 Instale la moldura interna.

Installez la garniture intérieure.

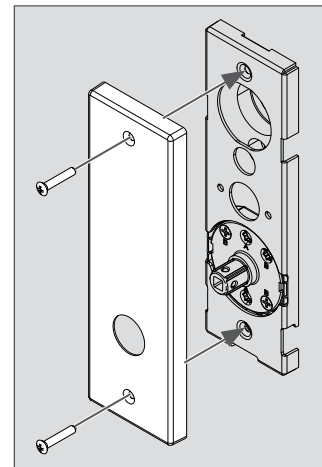

12 Instale el picaporte de escudo interno.

Installez le levier de l'écusson intérieur.

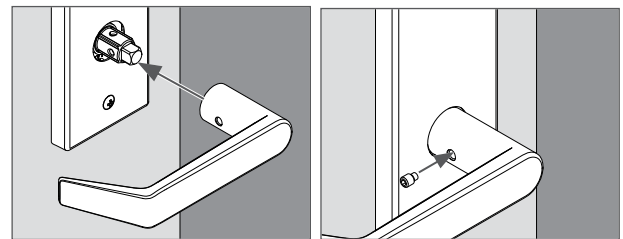

13 Apriete los tornillos del chasis.

Serrez les vis du châssis.

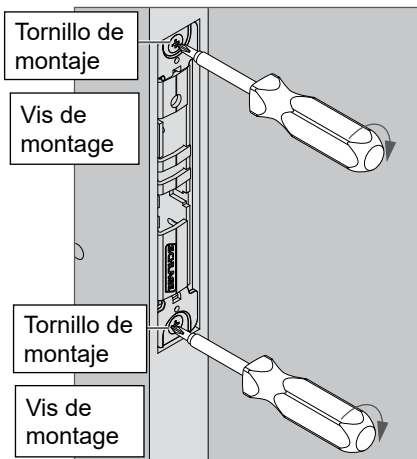

14 Instale el frente de blindaje.

Installez l'armure frontale.

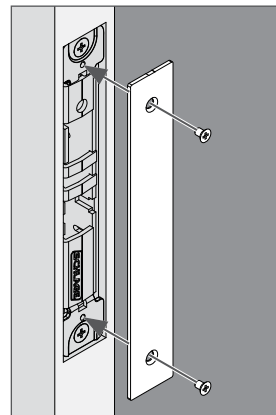

Seccional PM176

Sectionnel PM176

1 Prepare la puerta.

Préparez la porte.

Use la plantilla incluida en el paquete o busque plantillas en us.allegion.com en la opción Document Library (Biblioteca de documentos). En caso de necesitar más ayuda, comuníquese con el Servicio de Atención al Cliente llamando al 1-877-671-7011.

Utilisez le gabarit fourni dans l'emballage ou recherchez des gabarits dans la bibliothèque de documents sur us.allegion.com. Pour obtenir de l'aide, communiquez avec le service à la clientèle au 1 877 671-7011.

2 Instale el chasis de la mortaja.

Installez le châssis de la mortaise.

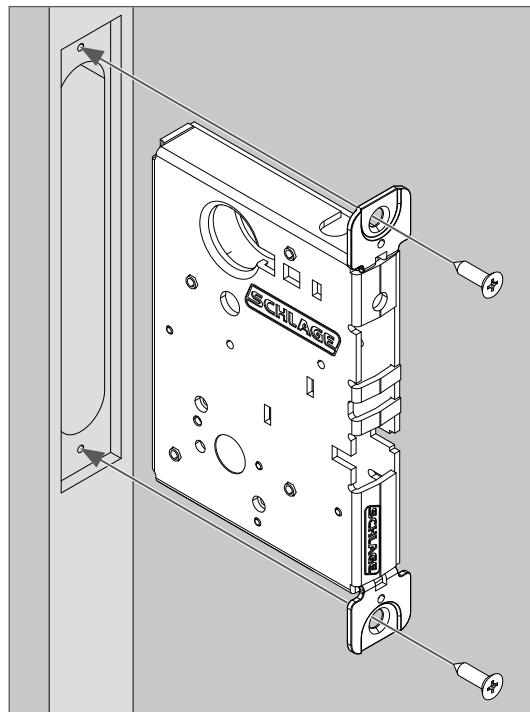

- ⚠ No apriete por completo los tornillos de montaje del chasis.
- ⚠ Ne serrez pas complètement les vis de montage du châssis.

3 Prepare el conjunto de la caja de resorte exterior y la moldura.

Préparez l'assemblage et la garniture de la cage à ressorts extérieure.

3a Instale las férulas.
Installez les viroles.

① **Nota: Asegúrese de que las letras estén en posición vertical. Los tornillos pasan por los orificios "B".**
Remarque : Assurez-vous que les lettres sont droites. Les vis traversent les trous B.

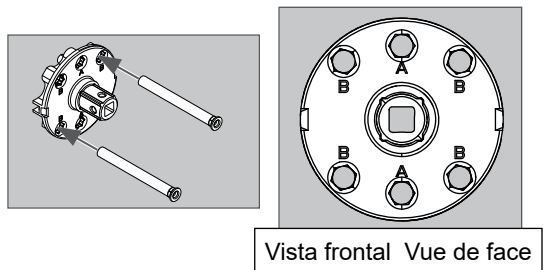

4 Instale la roseta exterior.

Installez la rosette extérieure.

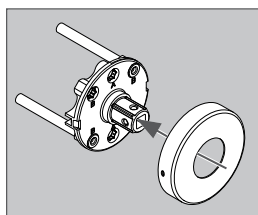

5 Instale el conjunto externo.

Installez l'assemblage extérieur.

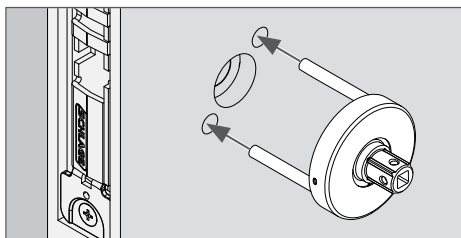

6 Instale el picaporte exterior.

Installez le levier extérieur.

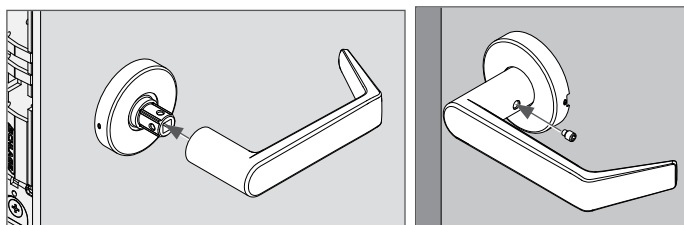

7 Instale el conjunto de la caja de resorte interna.

Installez l'ensemble de cage à ressorts intérieure.

① **Nota: Asegúrese de que las letras estén en posición vertical. Los tornillos pasan por los orificios "B".**
Remarque : Assurez-vous que les lettres sont droites. Les vis traversent les trous B.

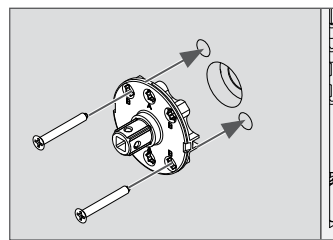

8 Instale la roseta interna.

Installez la rosette intérieure.

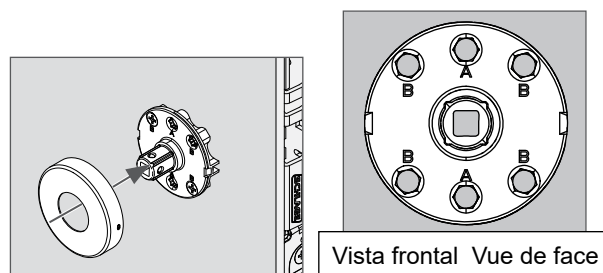

9 Instale el picaporte interno.

Installez le levier intérieur.

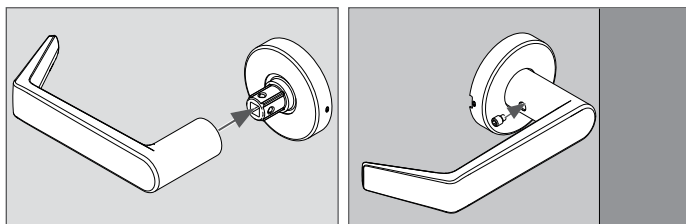

10 Apriete los tornillos del chasis.

Serrez les vis du châssis.

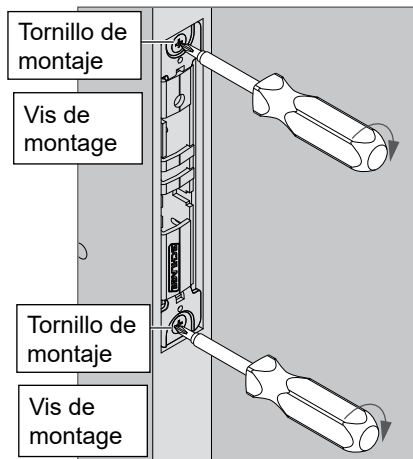

11 Instale el frente de blindaje.

Installez l'armure frontale.

